

令和6年度
長野県高等学校新人体育大会
剣道大会

把手共行

期日 令和6年11月16日(土) 17日(日)
会場 長野県飯山高等学校 体育館
主催 長野県高等学校体育連盟
長野県教育委員会
共催 (公財)長野県スポーツ協会 (一財)長野県剣道連盟
後援 飯山市教育委員会 信濃毎日新聞社
主管 長野県高体連剣道専門部

県高体連ホームページ <http://www.ngn-hssp.org>
県高体連メール koutairen@ngn-hssp.org
問い合わせ先 長野県高体連事務局
TEL 026-234-1205
剣道専門委員長 藤原 慎吾
TEL 0268-62-0014 (東御清翔高校)

チャレンジング

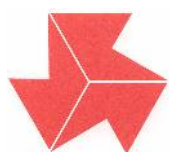

高校新人大会

挑戦的に・意欲的に・やりがいを求めよう

令和6年度 長野県高等学校新人体育大会役員表

名 誉 会 長	長野県知事	阿部 守一
名 誉 顧 問	長野県副知事	関 昇一郎
大 会 会 長	長野県高等学校体育連盟会長	武居 正憲
大 会 副 会 長	長野県高等学校体育連盟副会長	廣田 昌彦
		小金 典子
		上原 一善
		埋橋 浩
		石川 裕之
		中村 信秋
顧 問	長野県高等学校体育連盟剣道専門部長	武田 育夫
	長野県教育委員会教育長	酒井 英樹
	長野県教育委員会教育委員	矢島 宏美
		中川 綾
		峯村 怜子
		島 宏幸
	長野県教育委員会事務局教育次長	米沢 一馬
	(公財) 長野県スポーツ協会副会長	曾根原好彦
		武居 正憲
		小坂壮太郎
		萩原 清
林 泰章		
(一財) 長野県剣道連盟会長	武田 育夫	
飯山市長	二木むつみ	
参 与	長野県観光スポーツ部スポーツ振興課長	江沢 岸生
	長野県教育委員会事務局参事兼高校教育課長	井澤 克行
	長野県教育委員会事務局保健厚生課長	清水 寛
	(公財) 長野県スポーツ協会理事長	沼澤 由憲
	(公財) 長野県スポーツ協会専務理事	北村 正博
	(公財) 長野県スポーツ協会参事兼事務局長	中村 宏平
	(一財) 長野県剣道連盟副会長	伊東 一雄
		藤極 清隆
		塩崎 正昭
		倉石 秀章
		原田 太仁
飯山市教育長	常田 政邦	
長野県高等学校体育連盟加盟高等学校長 [氏名省略]	山田 晃	
大 会 委 員 長	長野県高等学校体育連盟理事長	市岡 茂
大 会 副 委 員 長	長野県高等学校体育連盟副理事長	朝田 将幸
		細田 健司
		鷹野 俊幸
		丸山 靖幸
委 員	長野県高等学校体育連盟剣道専門委員長	藤原 慎吾
	長野県観光スポーツ部スポーツ振興課スポーツ振興係長	松沢 孝明
	長野県教育委員会事務局保健厚生課課長補佐	権田 差貴子
	長野県教育委員会事務局保健厚生課専門幹兼総務・学校給食係長	平井 美和
	長野県教育委員会事務局保健厚生課副参事兼課長補佐兼保健・安全係長	佐藤 雅彦
	長野県教育委員会事務局保健厚生課教育主幹兼学校体育係長	出口 哲朗
	長野県教育委員会事務局保健厚生課福利厚生幹兼福利係長	中瀬 恭子
	長野県高等学校体育連盟剣道専門委員	山岸 禅
		西澤 佳志
		木下 孝繁
藤原 一史		
長野県高等学校体育連盟理事 [氏名省略]		

審判・係表

大会長	中村 信秋							
審判長	榛葉 亨		副審判長	藤原 慎吾				
競技委員長	藤原 慎吾							
競技委員	木下 孝繁	山岸 禅	藤原 一史	西澤 佳志	市村 涉			
審判員	飯島 涼太	大草 務	門井 誠	河面 佑	小林 厚志			
	佐藤 勉	竹内 泰久	中村あずさ	宮崎 浩	宮本 達也			
	目須田威彦	柳沢 剛	矢野 博之	山口 雅子	安部 博文			
	上原 一馬	神津 純	鈴木 英介	高柳 剛士	寶 祐希枝			
	武田 朋大	仁木 邦彦	仁木 良子	丹羽 貴	花村 優斗			
	前嶋 輝	松崎 伸哉	山浦 萌	今井 裕敬	鎌原 央典			
	小平 紀文	後藤 將史	高橋 雅彦	中島 和成	松田 健一			
	本島 尚之	中体連・剣道連盟審判員						
試合場主任	小林美恵子	坂本 成久	下崎 敦司	林 新	松村知佳良			
	召田 優子	小山 明彦	井出 豊彦	桐生 賢蔵	高橋 寛行			
	中垣 和恵	速渡 賀大						
補助員指導	西澤 佳志	山岸 禅	【補助員：飯山 須坂創成 長野 長野商業 長野日大】					
会場	山岸 禅		審判編成	山岸 禅				
竹刀検量	飯島 涼太	河面 佑	柳沢 剛	矢野 博之				
本部記録	市村 涉	木下 孝繁	藤原 一史					
報道	木下 孝繁	市村 涉						
会計	西澤 佳志							
受付・接待	林 新	松村知佳良						
駐車場	小林 厚志	中村あずさ	宮本 達也					
救護	藤澤 信子	長野県高体連剣道専門部						

日程（試合順は9頁参照）

11月16日(土)・17日(日)

開場（選手）	8：00	※観客入場 8：15～
検量開始	8：10	
審判・監督者会議	8：50～	9：30
開始式	9：50	
競技開始	10：00	※個人戦終了後、 <u>審判会議を実施</u>
表彰式	個人試合・団体試合の各部門終了後に実施	
終了式	各日の最後に実施	

以降の大会について

●全国高等学校剣道選抜大会長野県予選会について

本大会の男女団体戦の各ベスト16が、令和7年1月13日に佐久市（長野県立武道館）で行われる予選会への出場資格を得る。大会終了後に該当校に要項配布。

●北信越新人大会について

本大会の男女団体戦の各ベスト4が、令和7年2月1日・2日に富山県砺波市（富山県西部体育センター）で行われる大会に出場する。1チーム3名以上で出場可。

試合運営事項

1. 競技規則について

(公財)全日本剣道連盟の「剣道試合・審判規則」及び(公財)全国高等学校体育連盟剣道専門部「申し合わせ事項」による。

※「新型コロナウイルス感染症が収束するまでの暫定的な試合・審判法」は廃止されたが、一部を恒久化するため「剣道試合・審判・運営要領の手引き」が改訂され9月1日より実施。

面マスクまたはマウスシールドのどちらかを必ず着用すること。

2. 競技方法について

ア. 個人試合・団体試合ともに、トーナメント方式で行う。3位決定戦を実施する。

イ. 試合時間は次のとおりとする。

(1) 個人

4分3本勝負、試合時間内に勝敗が決しない場合は、延長戦を行い、先に1本取ったものを勝ちとする。延長戦の試合時間は、4分とする。延長戦が継続する場合は、延長戦2回ごとに「休息」・「休憩」を交互に繰り返す。

(2) 団体

4分3本勝負、延長なし引き分け。代表戦においては、試合時間内に勝敗が決しない場合は、延長戦を行い、先に1本取ったものを勝ちとする。(延長戦については個人戦と同様)

3. 入場制限等について

ア. 試合会場へは、役員、選手、監督、補助員のみ入場できる。選手以外の部員は、ギャラリーで観戦をする。(女子の試合時に男子選手は試合会場に入らない。逆も同様とする。)

イ. ベンチ(選手席・監督席)への制限は以下のとおりとする。

個人戦…選手・監督のみが入れる。※部員の介添えは認めない。

団体戦…選手(補員含む)・監督のみが入れる。

ウ. 監督・顧問・外部指導者は、スーツ(ブレザー)・ネクタイを着用し監督席に入る。

4. 試合進行について

ア. **個人戦と団体戦の間に20分程度(最大30分)の休憩を挟む。審判員は審判会議を実施する。**

ア. 昼食時間は設けない。試合の進行状況により、休憩時間を挟むこともある。

イ. 開始式・終了式を行い、開会式、閉会式は行わない。表彰式は各部門終了後に実施する。

ウ. 団体戦の試合開始の時間は放送にて案内をする。

エ. 審判目合せは個人戦2試合終了後、団体戦1試合終了後、試合場ごとに実施する。

※場合によっては、上記以外に目合わせを行うこともある。(2日目も同様)

5. 竹刀の検量について(令和6年5月21日全国高体連剣道専門部発「竹刀検量基準」に則る)

ア. 男子(青色)女子(緑色)

イ. 竹刀には校名・氏名を明記すること。模様付鏝・滑り止め加工の柄は使用禁止。

ウ. 彫り・焼印等については竹刀銘・個人名・学校名を認め、それ以外は認めない。

エ. 一人2本までとし、追加は試合当日本部で対応する。

オ. 前日(被検量者の制限は設けない)14時30分～15時30分

1日目(女子個人戦・男子団体戦出場者) 8時10分～8時50分(以降は本部対応)

2日目(男子個人戦・女子団体戦出場者) 8時10分～8時50分(以降は本部対応)

カ. 男子は第1・2試合場、女子は第3・4試合場にて検量を実施する。前日の検量場所は、当日アナウンスする。

6. 足袋・サポーター使用について

ア. 床の接地面に皮・合皮・ゴムは不可。

7. 5人に満たないチームとの試合方法について

ア. 令和5年度全国高体連剣道専門委員長会にて決定された方法にて行う。

※ オーダー表（帯表）の作成については、4頁参照。

8. 練習場所及び練習時間

ア. 試合会場と小体育館にて試合開始前・試合終了後または、決められた時間での実施が可能。

11月15日（金）

試合会場： 準備終了後 ～ 16時00分 ※13時より準備開始

小体育館： 13時30分 ～ 16時00分

11月16日（土）

試合会場： 8時10分 ～ 9時40分 女子個人の選手のみ

試合終了後 ～ 17時00分 翌日の選手のみ

小体育館： 8時10分 ～ 17時00分 女子個人終了までは女子個人と男子団体の選手のみ。以降は制限を設けない。

11月17日（日）

試合会場： 8時10分 ～ 9時40分 男子個人戦出場者のみ

小体育館： 8時10分 ～ 大会終了まで 男子個人と女子団体の選手のみ

イ. 練習は登録選手のみとする。ただし、個人戦の出場者が1名の学校は、練習相手を1名付けることができる。

ウ. 人が密集している時は、各校・各自譲り合って使用しケガや事故が起きないように、細心の注意を払うこと。

9. その他

ア. 各自・各校でゴミ袋を用意し、ゴミはすべて持ち帰ること。

イ. 下足は各自でビニール袋を用意し管理すること。

ウ. 男子選手の荷物等は、ギャラリーに指定された地区ごとの荷物置場に整然と置くこと。

女子選手の荷物等は、更衣室に整然と置くこと（金曜日は更衣室が使えないので小体育館や試合会場の壁際に整然と置く）。

貴重品等の管理は各校・各自で行うこと。盗難・紛失等の責任は一切負わない。

エ. 男子の更衣はギャラリーとする。女子の更衣は更衣室（教室）とする。男女共に更衣の場所が混雑することが予想されるため、選手はできる限り着替えて会場へ入る努力をすること。

※金曜日は女子の更衣室（教室）が使えないので、試合会場の入り口にある女子更衣室を利用すること。ただし、1度に利用できる人数は5名程度である。

オ. ビデオ撮影については、できる限り2階ギャラリーから撮影をすること。ただし、部員数の少ない学校については、団体戦に限りオフィシャル席や審判員席より後方で、入場資格を持つ者によって撮影することを許可する。※ランプの点灯等に十分注意すること。

カ. 撮影した動画等を無断でインターネットにアップロードすることは、個人情報保護や肖像権の観点から禁止とする。※盗撮防止の注意喚起が長野県高体連より出ています。

キ. 会場案内や駐車場については、4頁を参照すること。

《オーダー表の作成》

各学校は団体戦と個人戦の表を作成し、大会当日審判・監督者会議までに本部へ提出すること。

◆団体戦用（B5用紙を6枚使用してメンバー表を作成）

○	学校名	姓	姓	姓	姓	姓
---	-----	---	---	---	---	---

← B5 → ← B5 →

◆個人戦用（B5サイズ1枚で作成）

○	姓 (校名)
---	-----------

※団体戦・個人戦ともに学校名を男子は黒、女子は赤で示すこと。

※団体戦は左より先鋒・次鋒・中堅・副将・大将の順に記入、選手が4名または3名の場合は右詰で記入すること。（4名⇒先鋒が白紙、3名⇒先鋒・次鋒が白紙）

※団体戦メンバー表は、○の位置にリーグ表に記載されている自校の番号を記入。（例：A1）

※個人戦は左上（○印の位置）に選手番号を記入すること。

《会場図》 ※校内図は11ページを参照

試合場…2階 観覧場所および男子選手荷物置場…3階



…選手荷物置き場（地区による制限有）

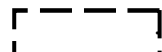

…観覧場所

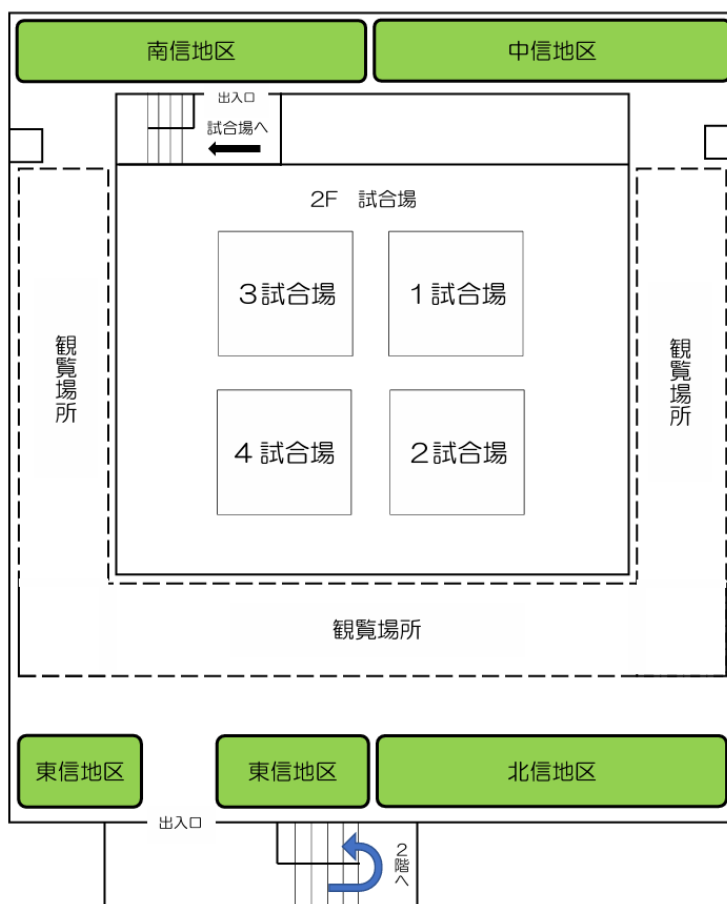

《駐車場》 ※駐車場案内図は12・13ページを参照

指定された駐車場以外の利用や路上駐車は、近隣の迷惑となるため厳に慎むこと。 駐車場に限りがあるため、観覧者は可能な限り乗り合わせで来場をお願いしたい。

交通ルールを守り事故等無いように十分に注意をすること。

女子個人

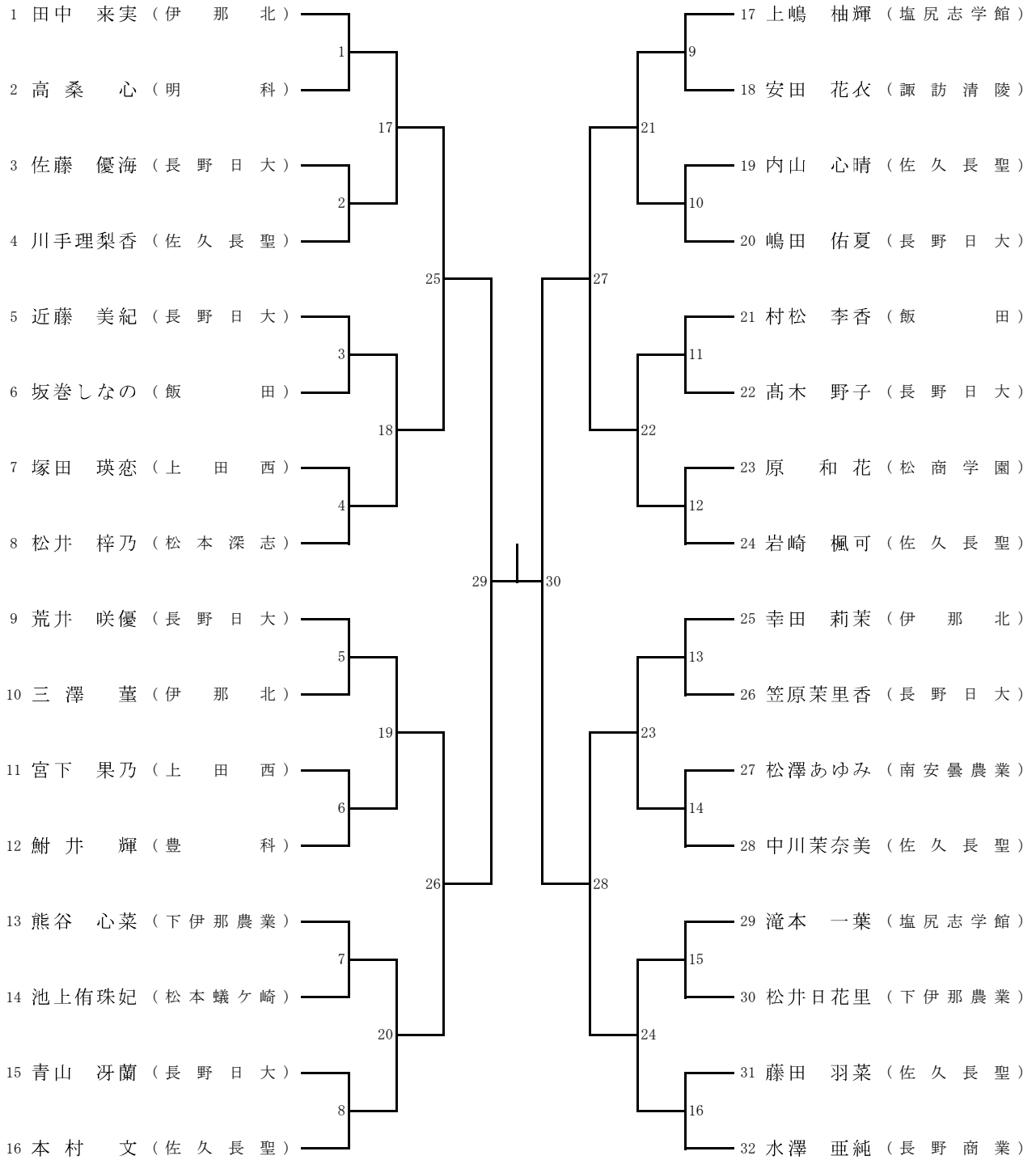

三位決定戦

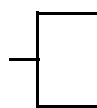

()

()

男子個人

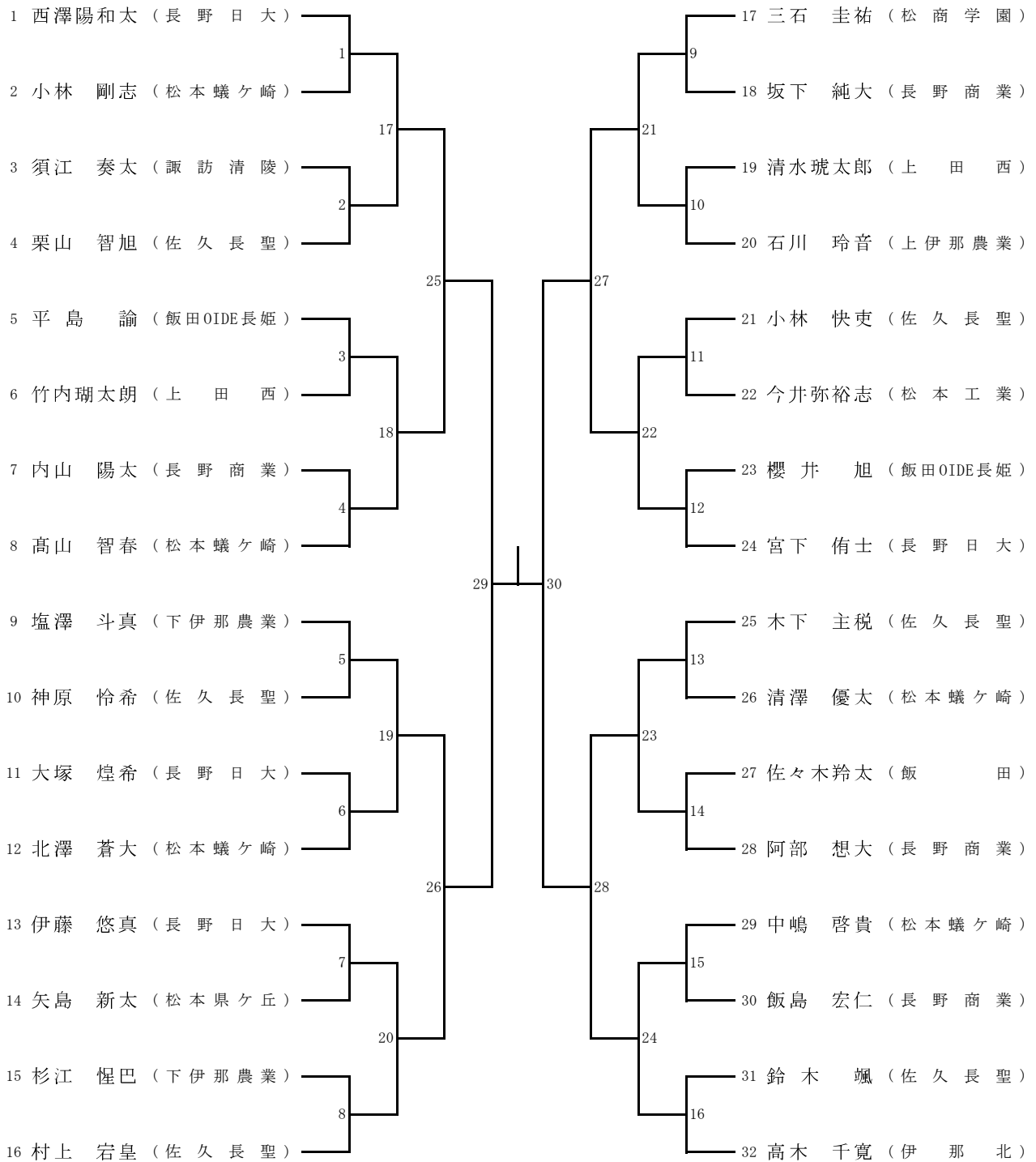

三位決定戦

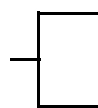

()

()

女子団体戦

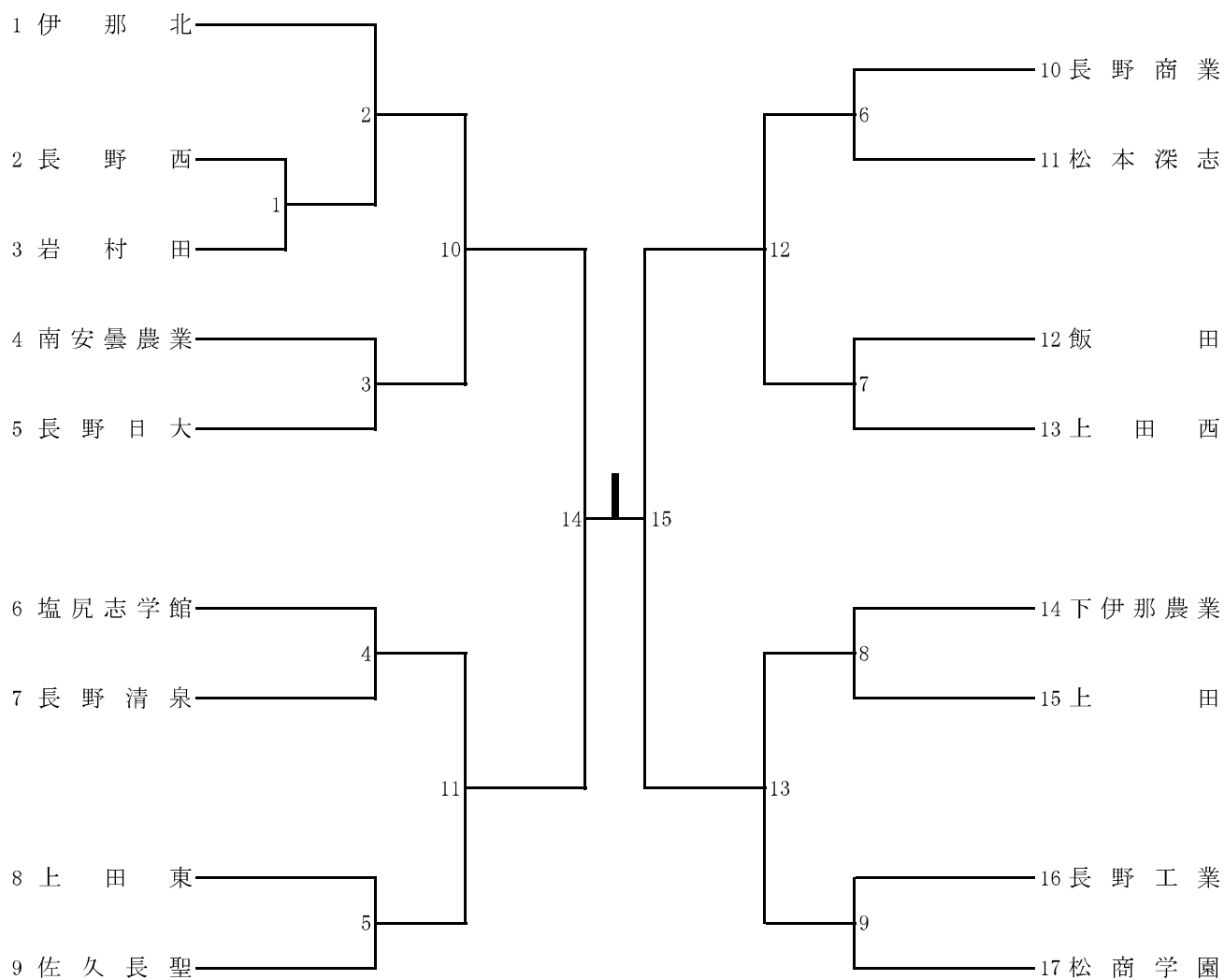

三位決定戦



男子団体戦

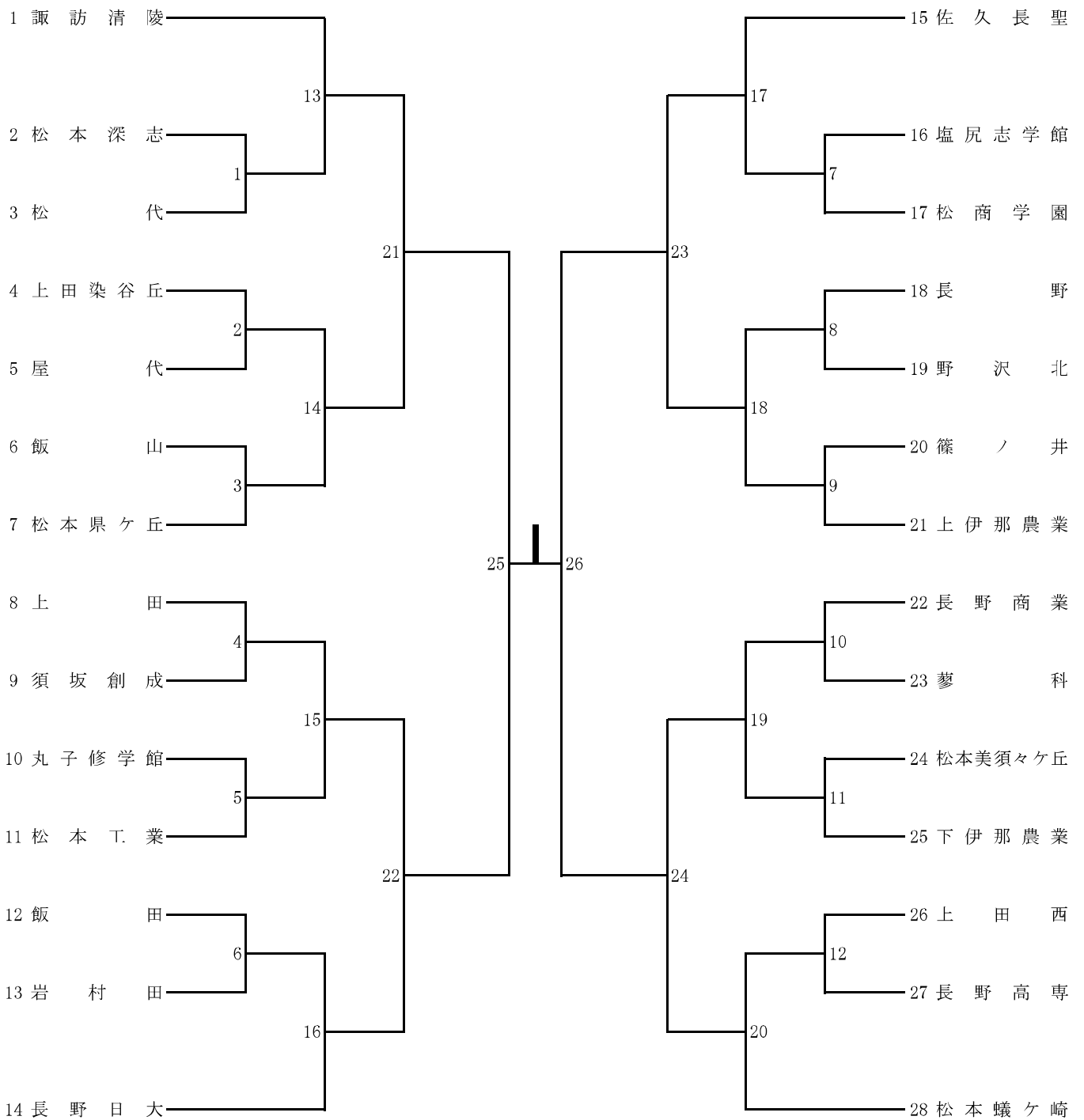

三位決定戦

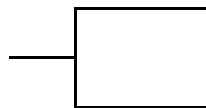

試合進行表

11月16日(土)

	第1試合場	第2試合場	第3試合場	第4試合場
女子個人	1~4 17・18・25 準決勝29 決勝戦	5~8 19・20・26	9~12 21・22・27 準決勝30 三位決定戦	13~16 23・24・28
男子団体	1~3 13・14・21 準決勝25 決勝戦	4~6 15・16・22	7~9 17・18・23 準決勝26 三位決定戦	10~12 19・20・24

11月17日(日)

	第1試合場	第2試合場	第3試合場	第4試合場
男子個人	1~4 17・18・25 準決勝29 決勝戦	5~8 19・20・26	9~12 21・22・27 準決勝30 三位決定戦	13~16 23・24・28
女子団体	1・3・2・10 準決勝14 決勝戦	4・5・11	6・7・12 準決勝15 三位決定戦	8・9・13

令和6年度 長野県高等学校新人体育大会剣道大会 女子団体名簿

女子団体(北信地区)

順位	学校名	先鋒	次鋒	中堅	副将	大将	補員	補員
1	長野商業	水澤	永井	野治	福島	中沢		
2	長野日大	笠原	高木	佐藤	近藤	嶋田	荒井	望月
3	長野清泉	伊藤	松本	小柳	石坂	片岡		
4	長野工業	伊藤	奥村	神田	戸澤	佐藤		
5	長野西		堀込	竹田	足立	若狭		

女子団体(東信地区)

順位	学校名	先鋒	次鋒	中堅	副将	大将	補員	補員
1	佐久長聖	藤田	中川	内山	岩崎	本村	川手	
2	上田西	明星	竹内	今井	塚田	宮下		
3	上田			瀧澤	竹花	柳澤		
4	岩村田	高安	佐藤	中里	菅沼	岳藤		
5	上田東		仁木	佐藤	山邊	雫田		

女子団体(南信地区)

順位	学校名	先鋒	次鋒	中堅	副将	大将	補員	補員
1	伊那北		幸田	三澤	矢澤	田中		
2	下伊那農業		松井	清水	熊谷	宮内		
3	飯田		村松	飯島	田口	坂巻		

女子団体(中信地区)

順位	学校名	先鋒	次鋒	中堅	副将	大将	補員	補員
1	松商学園		中野	松本	丸山	原		
2	塩尻志学館			滝本	古畑	上嶋		
3	南安曇農業			井上	磯川	松澤		
4	松本深志		兼子	中村	井口	松井		

令和6年度 長野県高等学校新人体育大会剣道大会 男子団体名簿

男子団体(北信地区)

順位	学校名	先鋒	次鋒	中堅	副将	大将	補員	補員
1	長野日大	伊藤悠	大塚雄	大塚煌	西澤	宮下	吉池	土屋
2	長野商業	飯島	阿部	小川	坂下	内山	宮沢	甘利
3	長野	召田	藤澤	青木	郡司	蓮見	宮坂	中沢
4	松代	池田	瀬在	瀧澤	椎名	塚田		
5	長野高専	魚住	金子	平井	小古井	宮澤	青柳	
6	屋代	今井	三品	小林芽	小林遼	荒井		
7	須坂創成	峯村	日高	荒井	星野	徳竹		
8	篠ノ井			大下	關崎	松林		
9	飯山			丸山	城本	土舘		

男子団体(東信地区)

順位	学校名	先鋒	次鋒	中堅	副将	大将	補員	補員
1	佐久長聖	神原	栗山	小林	木下	村上	鈴木	市川
2	上田	昆	渡部	岡田	松本	五十嵐	宮下	細谷
3	上田染谷丘	土田	清水	島田	竹内	酒井		
4	上田西	清水	霜鳥	吉田	狩野	竹内	佐藤	柳澤
5	岩村田	杉山	井上	澤田	福永	小林	中屋	
6	野沢北		荻原	柳沢	岳藤	佐藤		
7	丸子修学館		小林	細田	浦本	村田		
8	蓼科		高橋春	安田	宮坂	高橋輝		

男子団体(南信地区)

順位	学校名	先鋒	次鋒	中堅	副将	大将	補員	補員
1	諏訪清陵	松原	細野	安江	木内	須江	宮崎	
2	上伊那農業	田中	酒井	石川	竹入	宮下		
3	下伊那農業		片町	鈴木	杉江	塩澤		
4	飯田		佐々木	木下	勝又	久保田		

男子団体(中信地区)

順位	学校名	先鋒	次鋒	中堅	副将	大将	補員	補員
1	松本蟻ヶ崎	中嶋	清澤	高山	小林	北澤	吉野	上本
2	松本県ヶ丘	富下	長濱	矢島	梓本	清家	山田	
3	松本工業		林	今井	中村	小笠原		
4	松商学園			甲斐	召田	三石		
5	松本深志	小林	足立	西原	金澤	原田		
6	塩尻志学館			丸山	八代	渡邊		
7	松本美須ヶ丘		降旗	斉藤	二木	小倉		

校内案内図

スポーツ科学科棟

※正門入って右の棟

2F

※3Fについては4頁参照



1F

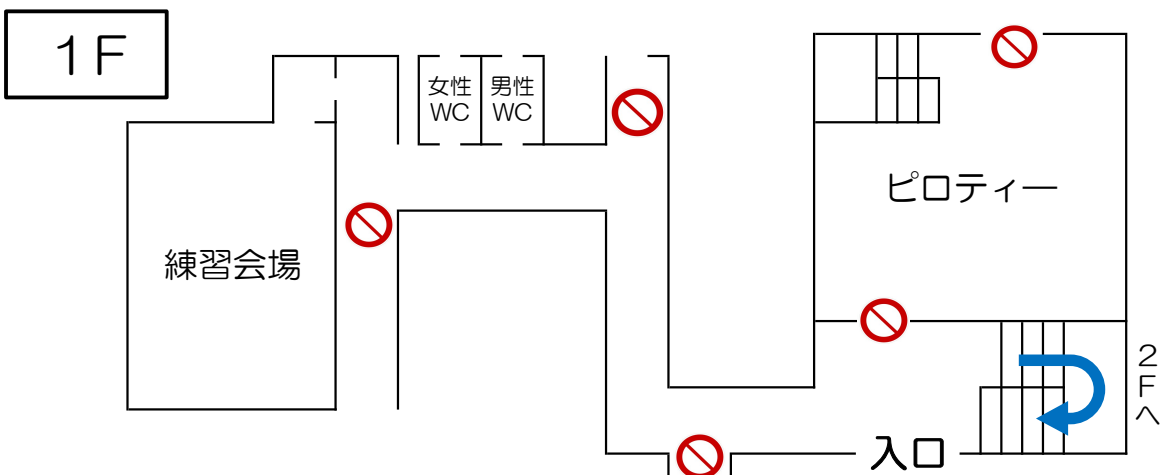

前日練習駐車場について



… 駐車可能箇所



… 練習（大会）会場

15日（金）は授業日の為、剣道関係者による学校正面駐車場の利用は禁止とさせていただきます。

剣道関係者は、①グラウンド駐車場 ②城山公園駐車場の2カ所に駐車してください。

尚、城山公園は一般の方も駐車されますので、譲り合って駐車してください。体育館から多少遠くなりますが、ご理解・ご協力よろしくお願い致します。

大会当日の校舎周りの駐車について

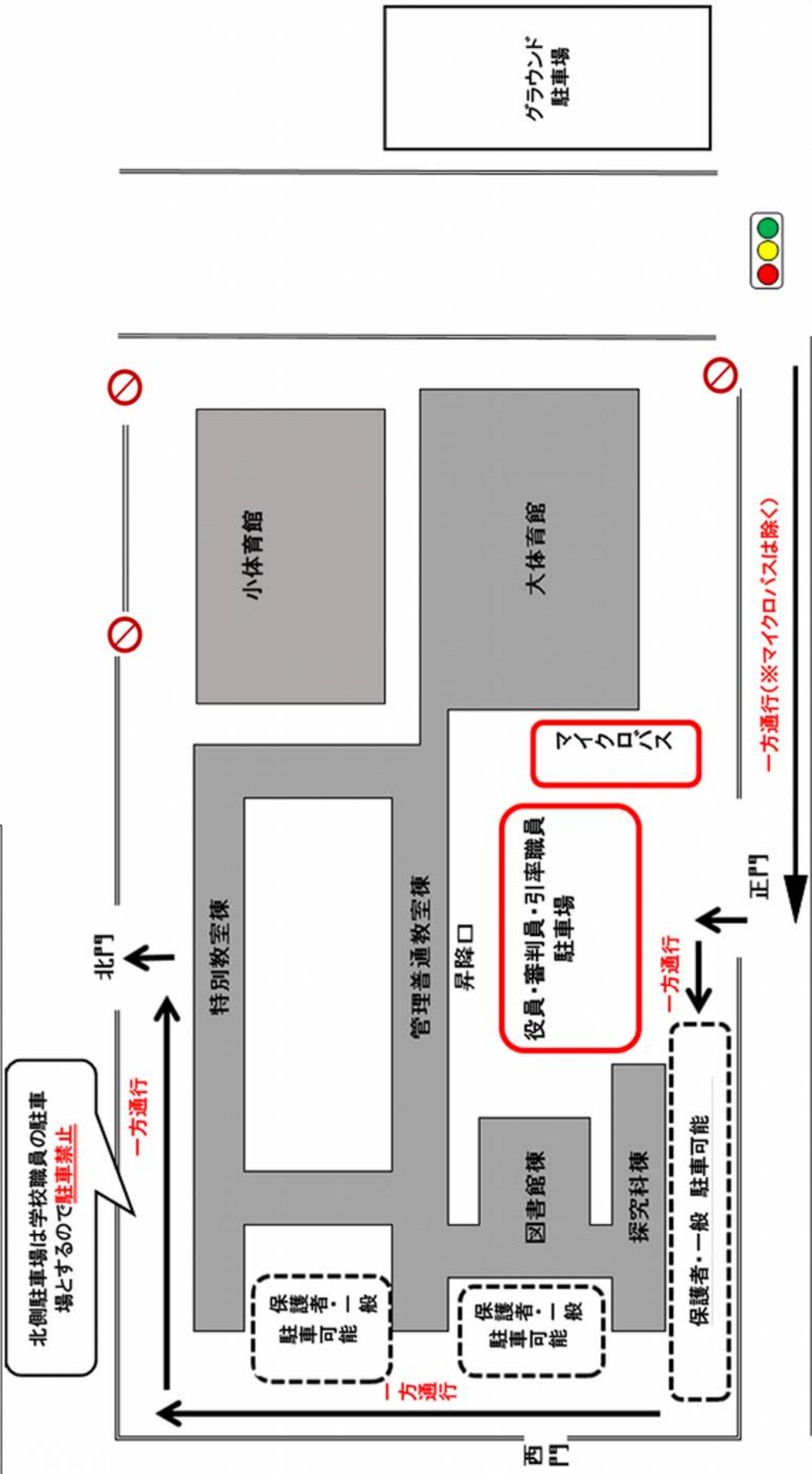

大会当日の駐車場は上記のようにお願いいたします。学校敷地内で足りない場合、①グラウンド駐車場
 ②城山公園駐車場に停めてください。
 また、道路幅が非常に狭いため、学校敷地内を含めて**矢印の通りに一方通行を徹底**してください。
 ただし、マイクロバスに限りは正門を行き来できますこととします。(北門西門の出口が狭いため)

注意!

- 頭頸部や顔面に強い衝撃を受けた時は
- ◇**安静にし、すぐに専門医の診察を!**
- ◇本人が「大丈夫」と言っても**競技に復帰させない!**
- ※意識があっても生命にかかわる場合があります

頭頸部外傷事故発生時の対応フローチャート

スポーツによる脳震盪は、意識障害や健忘がなく、頭痛や気分不良などだけのこともある。
後述「スポーツによる脳損傷を予防するための提言」より

意識障害の確認例

- 開眼していない
- 話すことができない
- 時・場所・人が正確にわからない
- 外傷前後の事を覚えていない

- ★運動マヒ
- ★筋力低下
- ★しびれ
- ★異常感覚

- ★頭痛
- ★吐き気
- ★気分不快
- ★けいれんや普段と違う行動パターン
- ★バランステストの異常



頭頸部外傷発生



119番通報
AEDの手配

呼吸なし・わからない
頸部の安静に留意し
呼吸の確認



- ★心肺蘇生の開始
- ★AEDの使用

速やかに
脳神経外科
を受診

スポーツによる脳震盪は、そのまま競技・練習を続けると、これを何度も繰り返す、急激な脳腫脹や急性硬膜下血腫など、致命的な脳損傷を起こすことがある。一般社団法人日本脳神経外科学会
「スポーツによる脳損傷を予防するための提言」より

「セカンドインパクト症候群 (SIS)」・・・脳に同じような外傷が二度加わった場合、一度目の外傷による症状は軽微であっても、二度目の外傷による症状は、はるかに重篤になることがあること。

「練習、試合への復帰は慎重に」・・・スポーツへの復帰は慎重にし、必要に応じて脳神経外科専門医の判断を仰ぎましょう。

フローチャートは、独立行政法人日本スポーツ振興センター「スポーツ事故防止ハンドブック」より
監修:長野県日体協公認スポーツドクター協議会
作成:長野県教育委員会事務局スポーツ課学校体育係



「あたま」や「かお」をつよくぶつけたときには、
すぐに先生につたえよう!
むりをしてうごかずに、そのばで休んでいよう!

